

K3MA

三维全方位



- 用于工件的尺寸测量、尺寸位置确定等。
- 机器人用需要应对高速接触。
- 无圆形偏差。

标准规格

(mm)

型 号	K3MA
输 出	B : NC (常闭)
预 行 程*	X、Y=±约0.6 Z=约0.1
行 程*	X、Y=±10 Z=4
重 复 精 度	0.03(条件:操作速度500~1000mm/min) 0.01(条件:操作速度100~200mm/min)
接点精度寿命	300万次
保 护 构 造	IP67
接 触 力 *	X、Y=1N Z=3N
对 刀 面 材 质	超硬球
接 点 额 定 值	DC24V 20mA(MAX) (建议值10mA) 电阻负荷
电 线	5m 耐油性·4芯Φ5 拉伸强度30N 弯曲半径R7
保 护 管	2m 最小弯曲半径R25
L E D 灯	常时熄灭 动作时亮灯

*测针长约44mm

电路图

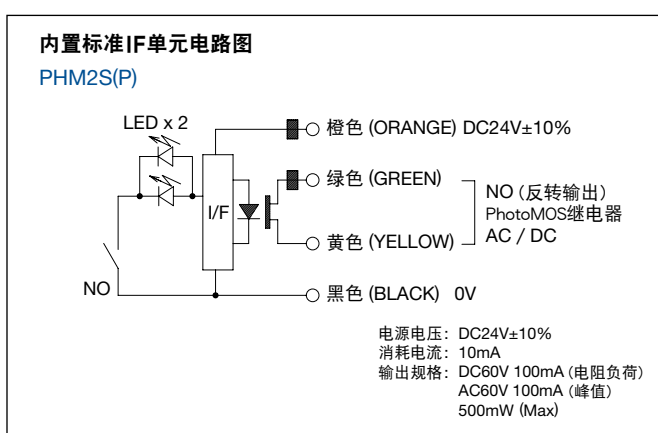

注意事项

- 使用的冷却剂, 设定为水溶性冷却剂(碱性)。(请参阅P6-4)
- 使用时进刀速度不要低于10mm/min以下。
- 接触式测头使用注意事项…P4-7
- 安装传感器时注意事项…P1-5
- 技术指南…P6-1
- 选购电线方面…P6-2

选购件项目

● 测针选择表

D	Φd	L2	测针型号					
5	3	15以内	F615	F625	F635	F645	F655	
			L1	15.5	25.5	35.5	45.5	55.5
			L2	6.5	15	15	15	15
			F614	F624	F634	F644	F654	
4	2.5	15以内	L1	15.5	25.5	35.5	45.5	55.5
			L2	6.5	10	10	10	10
3	1.8	8以内	F613	F623	F633	F643		
			L1	15.5	25.5	35.5	45.5	
			L2	6.5	8	8	8	
			F612	F622	F632	F642		
2	1.2	5以内	L1	15.5	25.5	35.5	45.5	
			L2	5	5	5	5	

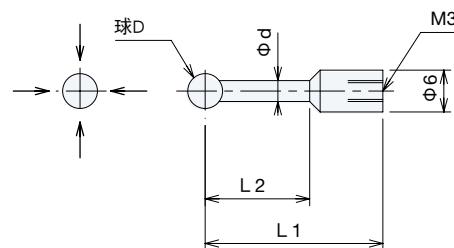

■外形尺寸图

